

## 仕 様 書

### 1. 件 名

鶴岡工業高等専門学校企業研究セミナー運営業務委託 一式

### 2. 目 的

キャリア教育の一環として、県内外の企業を招き、各業界の状況や事業内容、仕事のあり方について学ぶ機会を提供することによって、学生の業界及び企業理解を深めることを目的とする。

### 3. 運営業務委託にかかる経費

運営業務委託にかかる経費は、受託者が出展者より徴収した出展費用により賄うものとし、終了後は会計報告を行うものとする。

### 4. 開催日時

令和5年2月4日（土）

開会式・事前説明 9：10～ 9：30

午前の部 9：30～12：00（2時間30分）

面談1限目 9：30～ 9：50（20分）

休 憩 9：50～10：00（10分）

面談2限目 10：00～10：20（20分）

休 憩 10：20～10：30（10分）

面談3限目 10：30～10：50（20分）

休 憩 10：50～11：00（10分）

面談4限目 11：00～11：20（20分）

休 憩 11：20～11：30（10分）

面談5限目 11：30～11：50（20分）

質 問 時 間 11：50～12：00（10分）

昼食休憩・入替 12：00～13：00（1時間）

開会挨拶・事前説明 13：00～13：30

午後の部 13：30～16：00（2時間30分）

面談1限目 13：30～13：50（20分）

休 憩 13：50～14：00（10分）

面談2限目 14：00～14：20（20分）

休 憩 14：20～14：30（10分）

面談3限目 14：30～14：50（20分）

休 憩 14：50～15：00（10分）

面談4限目 15：00～15：20（20分）

休 憩 15：20～15：30（10分）

面談5限目 15：30～15：50（20分）

質 問 時 間 15：50～16：00（10分）

## 5. 開催会場

鶴岡工業高等専門学校（山形県鶴岡市井岡字沢田104）

面談会場：鶴岡工業高等専門学校 7・8号館教室内

受付会場：4号館特1階ホール

控室：1号館3階大会議室・1号館3階中会議室・1号館3階小会議室

【参考】キャンパスマップ・・・別添資料1

## 6. 出展ブース数

午前と午後で入れ替え方式とし、応募状況により半日当たり60ブース程度とする。

【参考】120社（うち山形県内企業60社）（※2021年度参加実績）

## 7. 出展形式

コロナの感染拡大状況及び当日の天候不良により会場まで来られない事を想定し、対面形式とオンライン形式のハイブリッド開催が可能となるように対応すること。

### ① 対面形式

1) 本校の机・椅子を使用し、配置については別添資料2を参照すること。

2) 社名掲示

3) 電源コンセント（2口）

### ② オンライン形式

インターネット接続に必要な機器および付帯装置類を含む全ての通信環境は、受託者が準備の上、当日の接続作業も行うものとする。また、接続の際の招待用URLについては、受託者が事前に発行するものとする。

## 8. 出展募集方法

以下の企業に対して案内、連絡調整、セミナー事前準備及び当日対応を行う。

なお、企業の申込受付については、先着順とする。

1) 本校が作成する山形県新企業懇話会及び鶴岡高専技術振興会の企業（約180社）

2) 過去3年における本校の卒業生・修了生の就職先企業（約190社）

## 9. 出展費用

出展費用は受託者が出展者より徴収することとし、1社あたりの出展費用は企画提案書で提案すること。ただし、運営に係る実際の出展費用については、鶴岡工業高等専門学校と協議の上、徴収額を決定することとする。なお、山形県新企業懇話会及び鶴岡高専技術振興会会員企業の出展費用は無料として算定すること。

## 10. 参加者

学生・教職員の参加料は無料とし、参加者の予定数は以下のとおり。

2024年3月卒業予定の本科4年生 168名

専攻科1年生 17名

本科3年生以下 0名（昨年度実績より）

〔参加者数の目安〕 約185名

## 11. 共催者・後援者

共催：山形県新企業懇話会

後援：鶴岡高専技術振興会

## 1 2. 会場設営と撤収

会場設営及び撤収は、本校及び受託者にて行う。

- 1) 設営は、2月3日(金) 19:00までに完了させる。
- 2) 撤収は、当日18:00までに原状回復させる。

## 1 3. 受付

- 1) 学生の受付誘導は、本校で対応する。
- 2) 企業の受付誘導は、受託者で対応する。

## 1 4. 出展者企業荷物

出展企業から本校宛への荷物の送付は禁止とする。

ただし、事前に本校宛に送付された荷物があった場合は、本校で預かるが、当日の出展企業への受渡については、受託者が行う。

## 1 5. 制作物

参加企業情報が掲載された冊子(A4サイズ)を350冊作成し、下記期限まで本校に納品すること。

なお、冊子については、必要最低限の内容を含み、本校と協議の上決定すること。

納入期限：令和5年1月27日(金)

## 1 6. アンケート

次年度以降の参考とするため、以下のアンケート調査を実施し、集計結果を令和5年3月17日(金)までに納品すること。

なお、アンケートの内容については、本校と協議の上決定すること。

- 1) 参加者向けアンケート
- 2) 出展企業向けアンケート

## 1 7. 納品場所

アンケート集計結果の納品場所は以下のとおり。

住所：〒997-8511 山形県鶴岡市井岡字沢田104  
担当：鶴岡工業高等専門学校 学生課学生係

## 1 9. 個人情報の取扱

本契約によって知り得た参加者の個人情報を第三者に漏らし、又は他の目的に利用してはならない。なお、本契約終了後も同様とする。

## 2 0. その他

- 1) 本事業に必要な物品、人員、その他必要な資源等は全て受託者において確保すること。
- 2) 本事業に必要な物品費、その他全ての費用は受託者において負担すること。
- 3) 本事業の実施に起因する事故・トラブル等について、受託者は誠意をもって対応し解決すること。また、事故等に備えリスクを十分にカバーできる保険に加入すること。
- 4) この仕様書に記載されていない事項、又は本仕様書について疑義が生じた場合は、本校と協議の上、実施するものとする。

**受付会場**

4号館特1階ホール



# 会場① 7号館配置

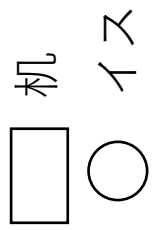

余った机・イスは窓側 イスは3個重ね

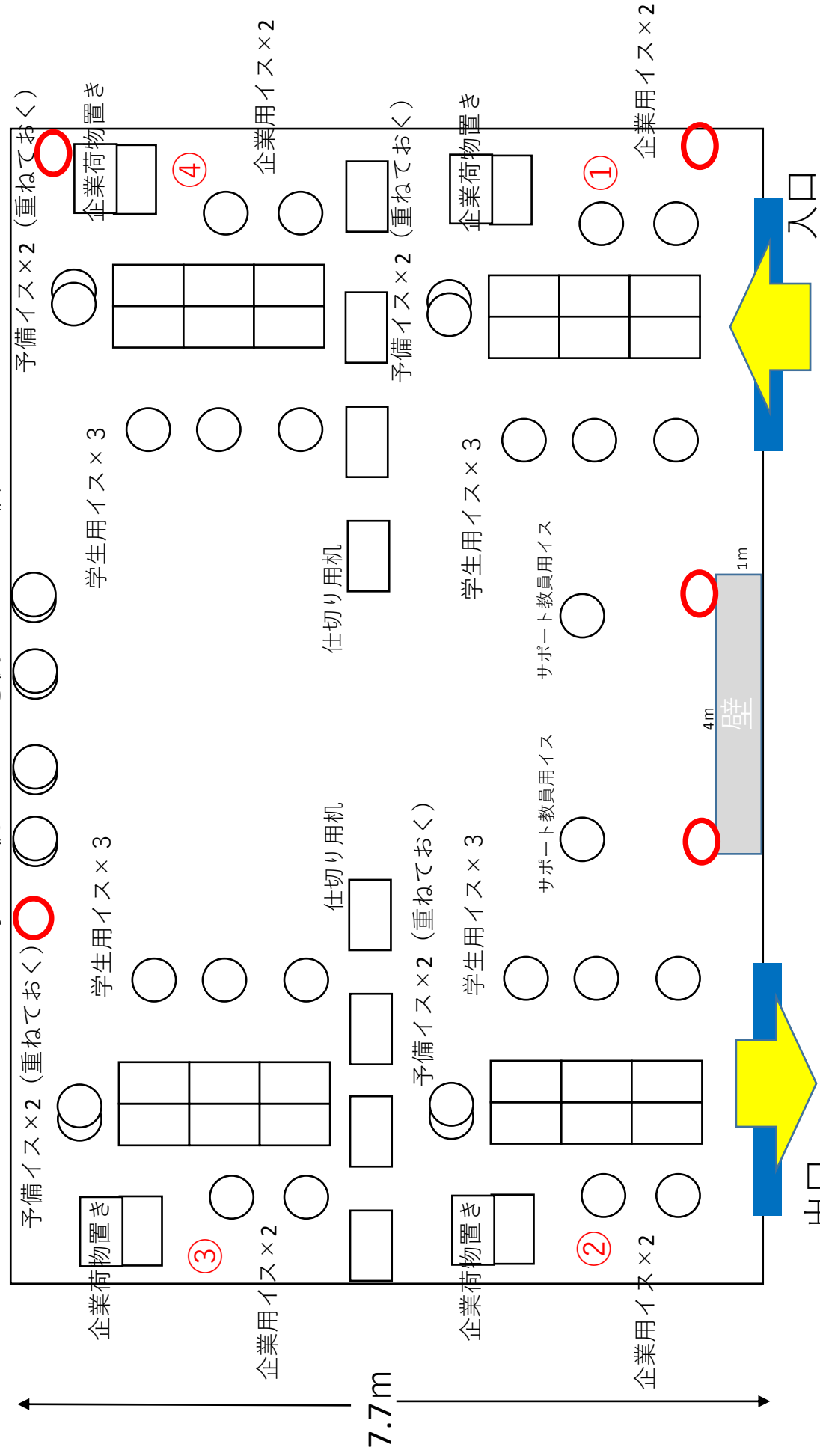

会場② 8号館配置

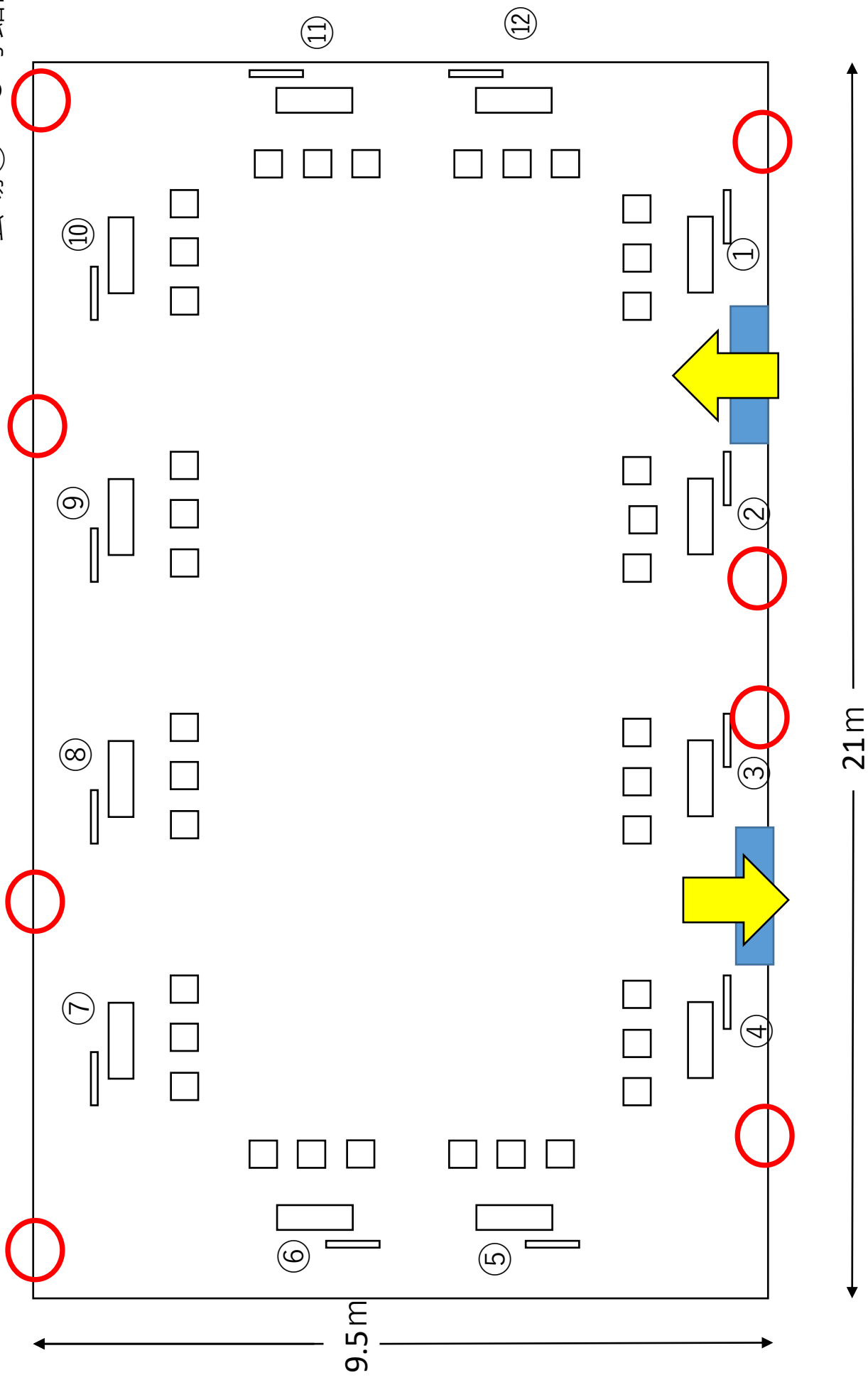

○ コンセント