

# バドミントン

【男子団体戦】 (MT) 6日

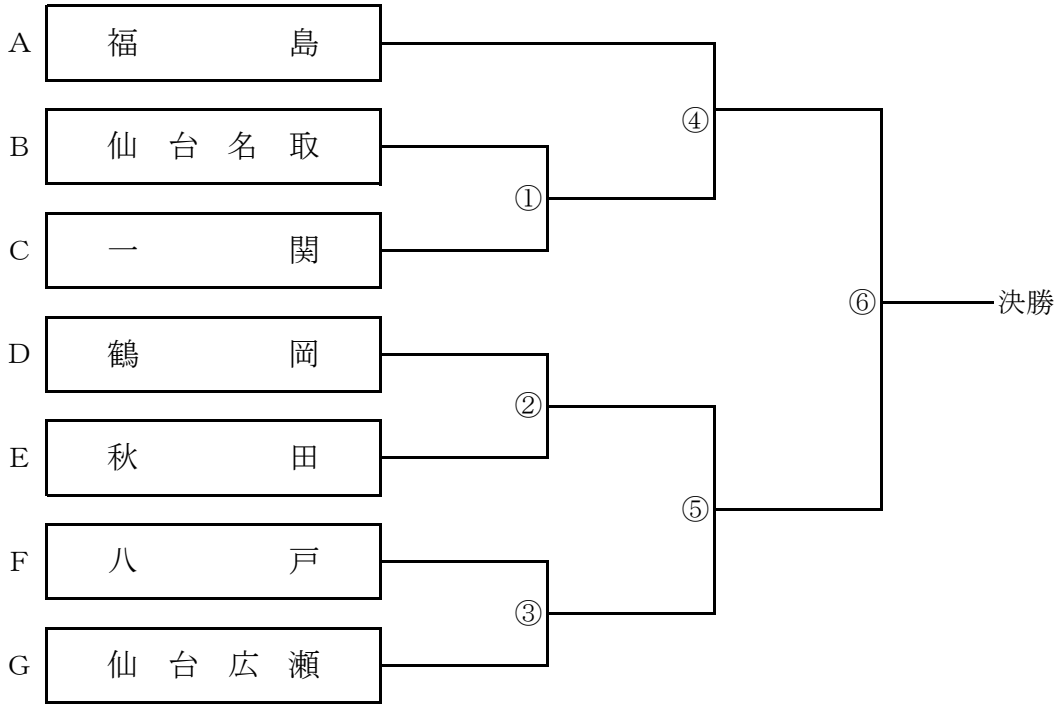

第1位

第2位

第3位

【女子団体戦】 (WT) 6日

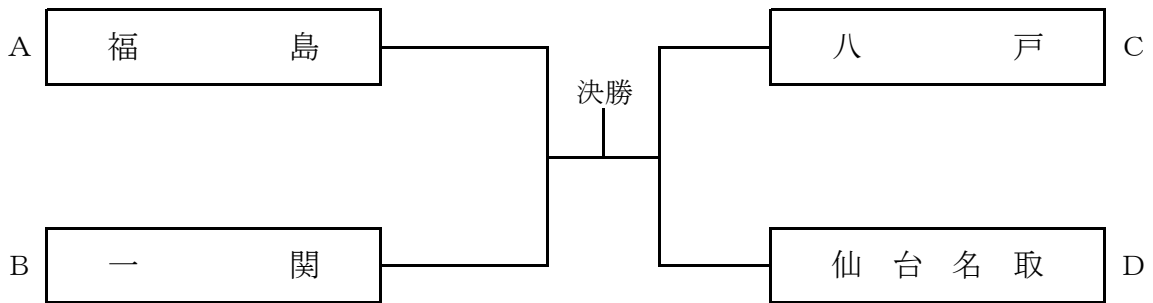

第1位

第2位

第3位

[バドミントン]

【男子個人戦】ダブルス(MD) 6日

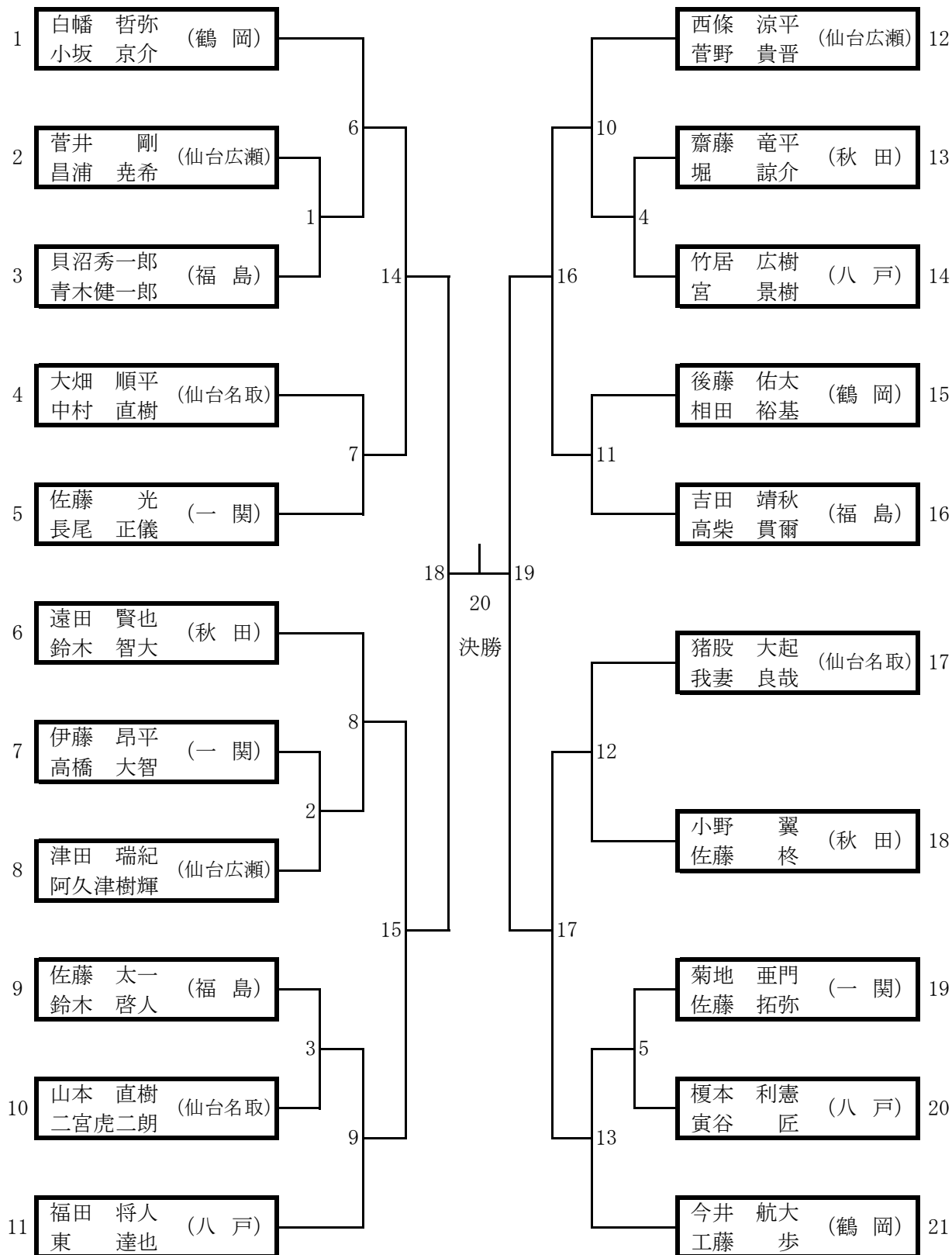

[バドミントン]

【男子個人戦】シングルス(MS) 6日・7日

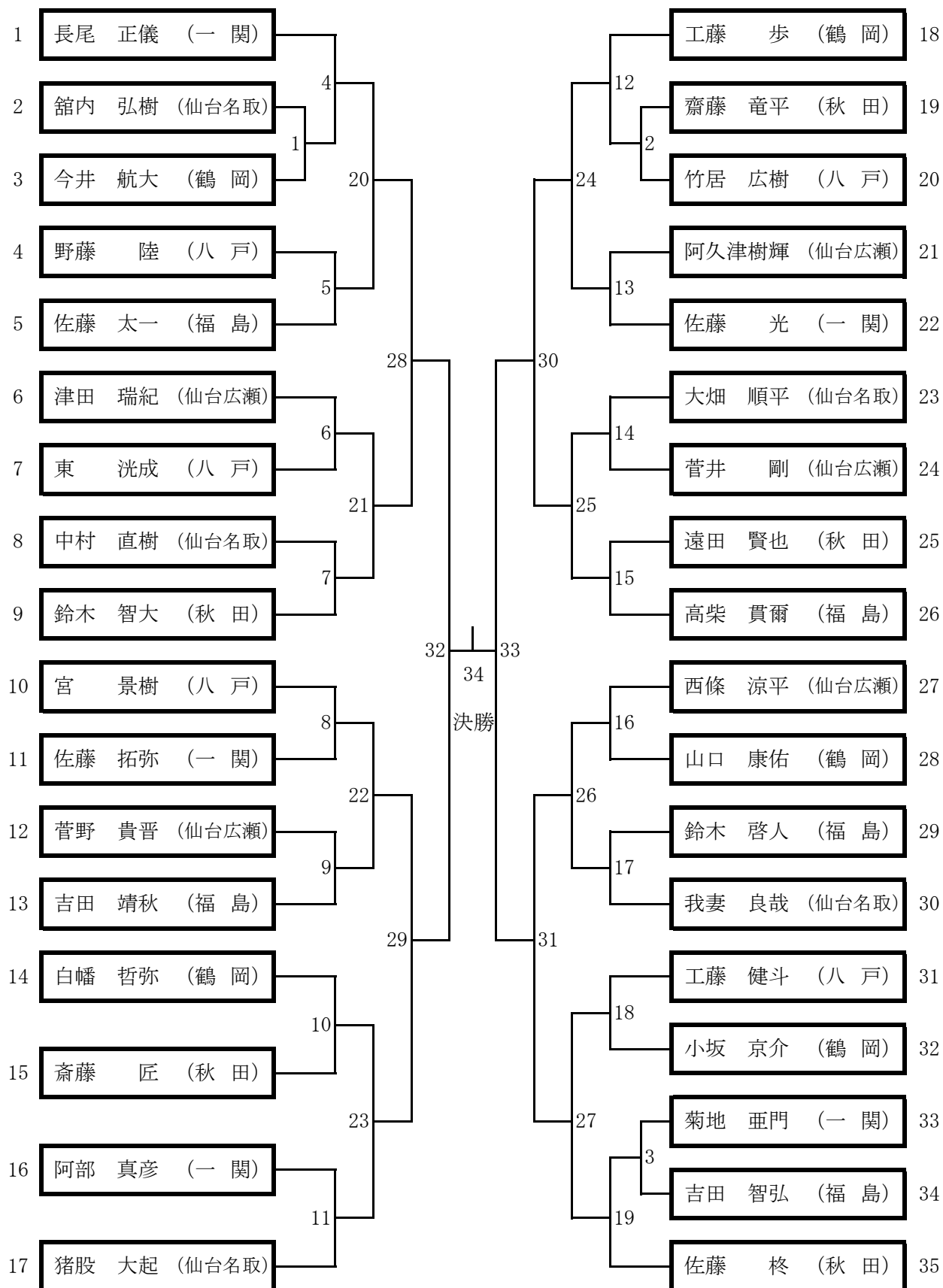

[バドミントン]

【女子個人戦】ダブルス(WD) 6日

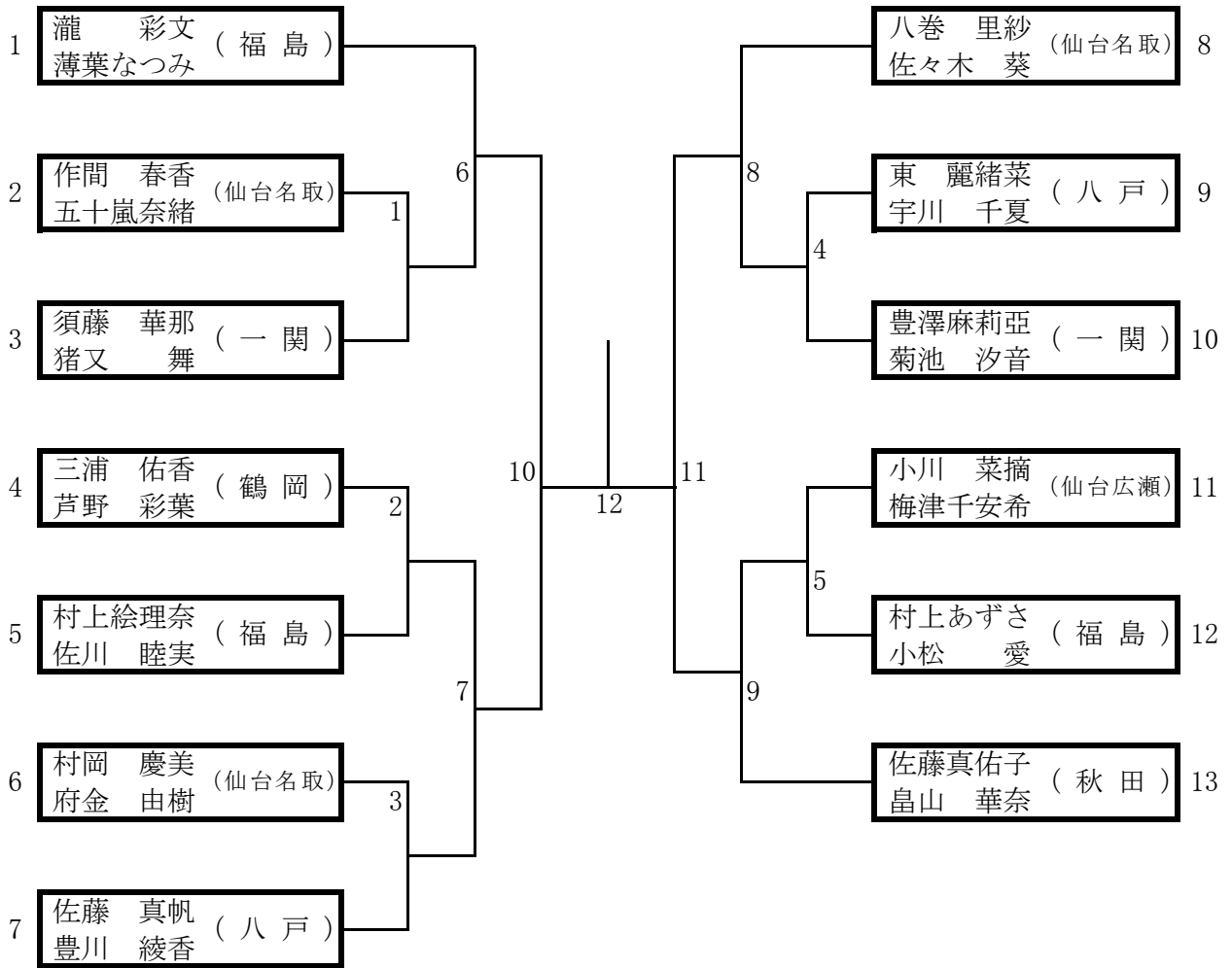

[バドミントン]

【女子個人戦】 シングルス(WS) 6日・7日

